

SENECA
design Artemadesign

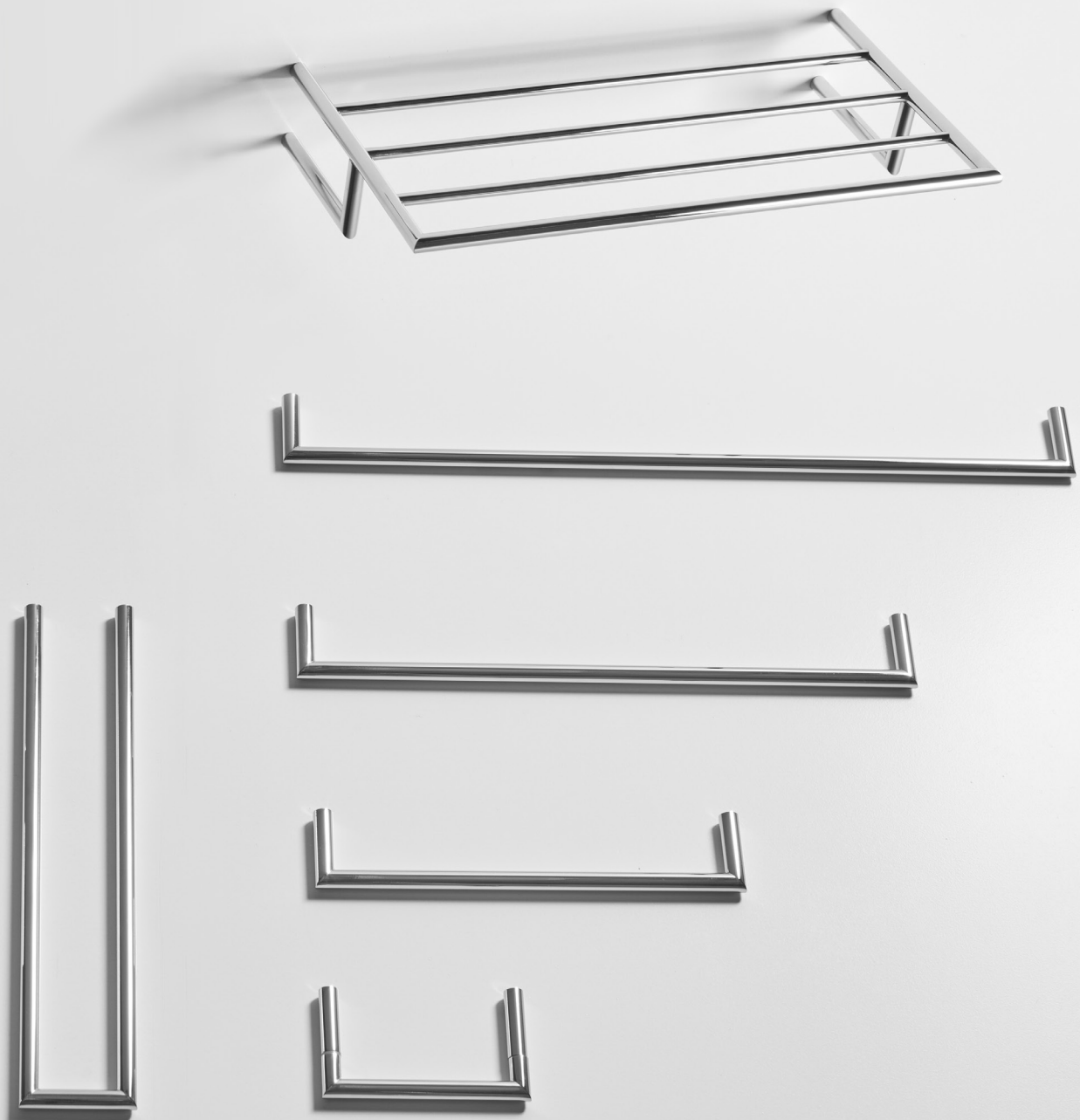

antoniolupi
lifestyle

IT_FISSAGGIO CON VITI
EN_FIXING WITH SCREWS
FR_FIXATION AVEC VIS
ES_ES_FIJACIÓN CON TORNILLOS
DE_BEFEITIGUNG MIT SCHRAUBEN
RU_КРЕПЛЕНИЕ С ПОМОЩЬЮ ВИНТОВ

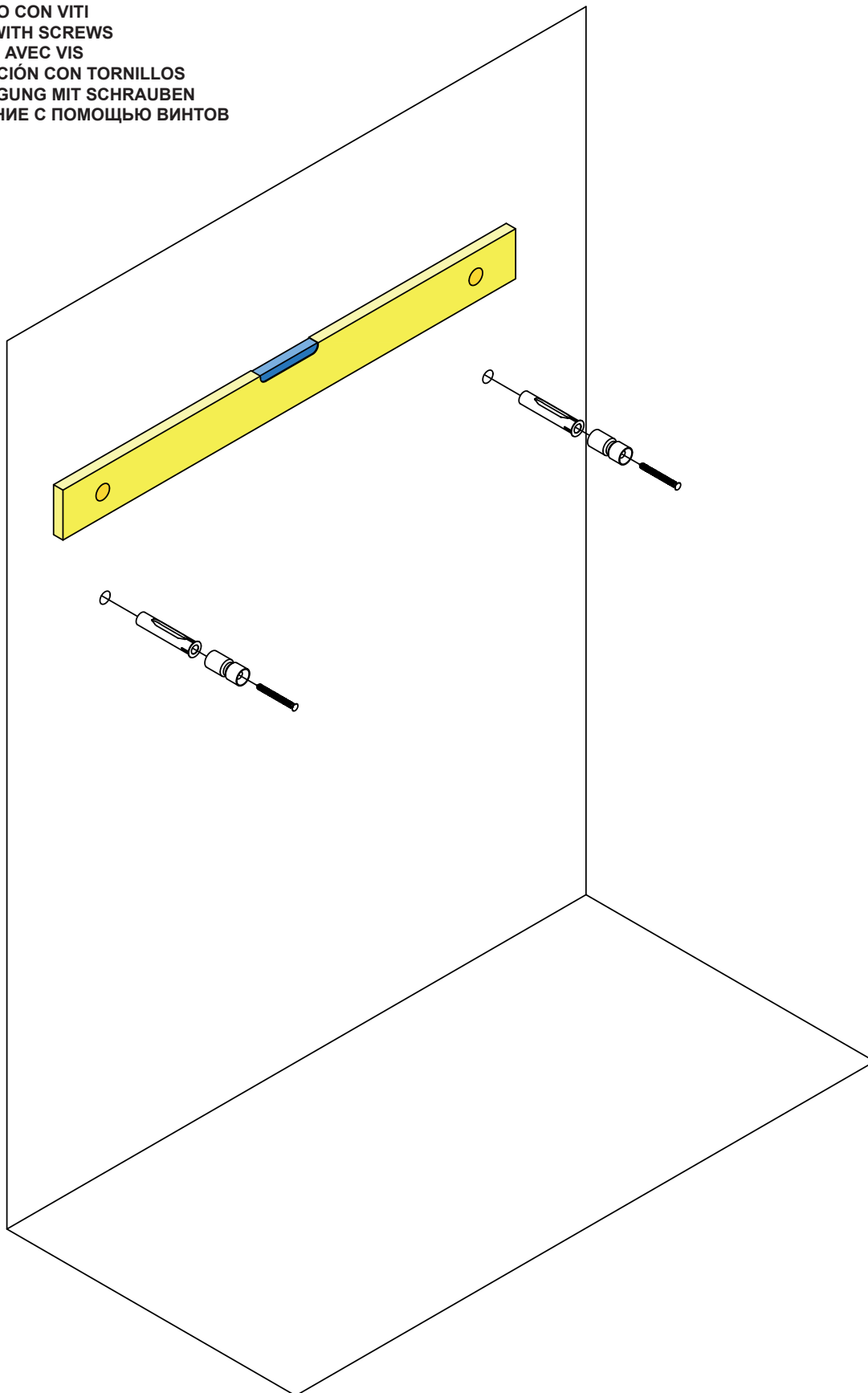

IT_1_Fissare il supporto a muro mediante tassello e vite, assicurarsi che i due supporti siano in bolla

EN_1_Fix the accessories using wall plugs and screws, ensuring that the two brackets are level

FR_1_Fixer le support au mur à l'aide d'une cheville et d'une vis, en veillant à ce que les deux supports soient bien de niveau

ES_1_Fijar el soporte a la pared con tacos y tornillos, asegurándose de que los dos soportes estén nivelados

DE_1_Befestigen Sie die Halterung mit Dübeln und Schrauben an der Wand und stellen Sie sicher, dass beide Halterungen waagrecht ausgerichtet sind

RU_1_Закрепите держатель на стене с помощью дюбеля и винта, убедитесь, что оба держателя находятся на одном уровне

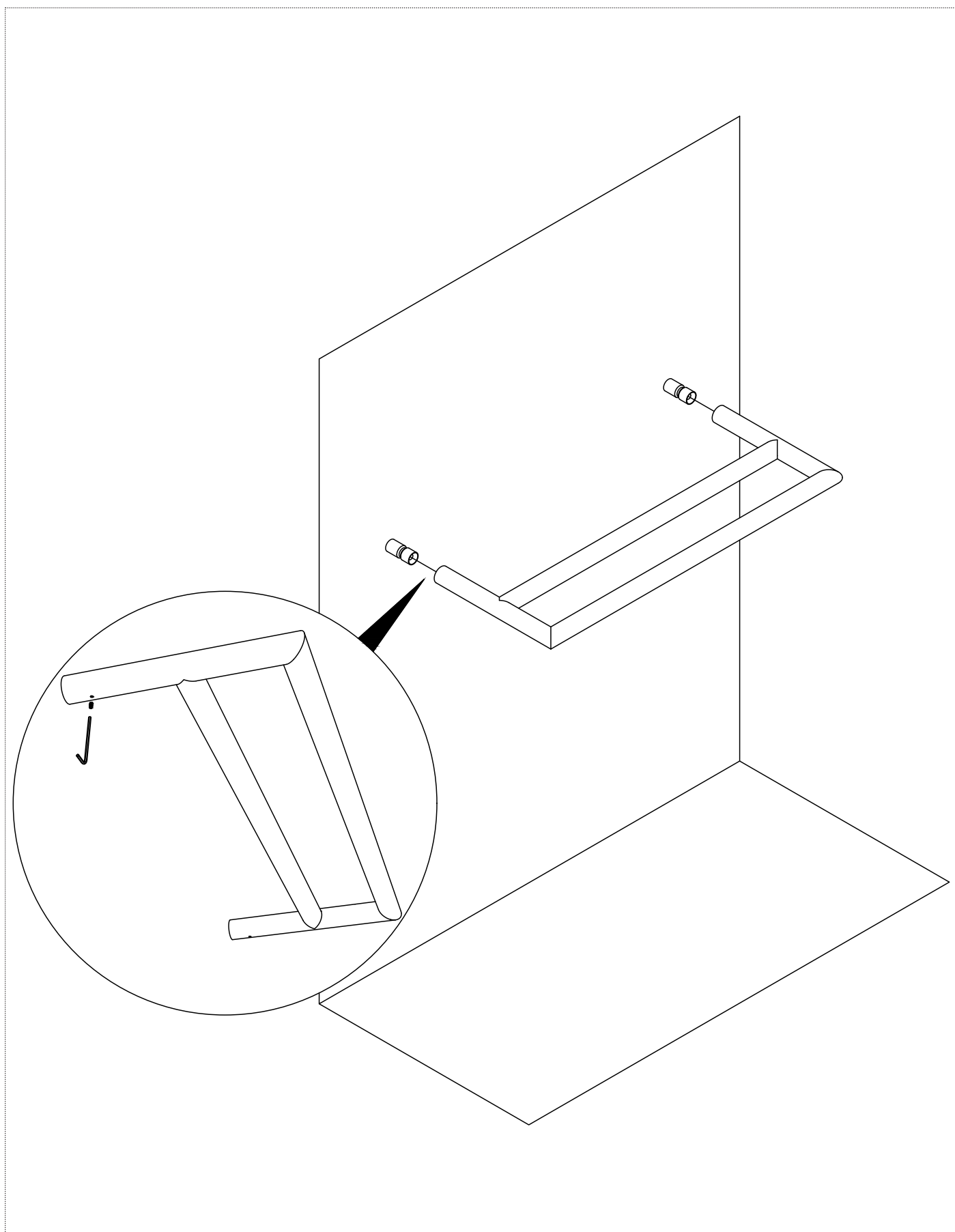

IT_2 Assicurare l'accessorio ai supporti mediante gli appositi grani

EN_2 Secure the accessory to the brackets using the appropriate screws

FR_2 Fixer le accessoire aux supports à l'aide des vis de serrage fournies

ES_2 Asegurar el accesorio a los soportes mediante los tornillos correspondientes

DE_2 Befestigen Sie das Accessoire mit den entsprechenden Madenschrauben an den Halterungen

RU_2 Закрепите аксессуар на держателях с помощью соответствующих винтов

IT_FISSAGGIO CON COLLA
EN_FIXING WITH GLUE
FR_FIXATION AVEC COLLE
ES_FIJACIÓN CON PEGAMENTO
DE_BEFESTIGUNG MIT KLEBER
RU_КРЕПЛЕНИЕ С ПОМОЩЬЮ КЛЕЯ

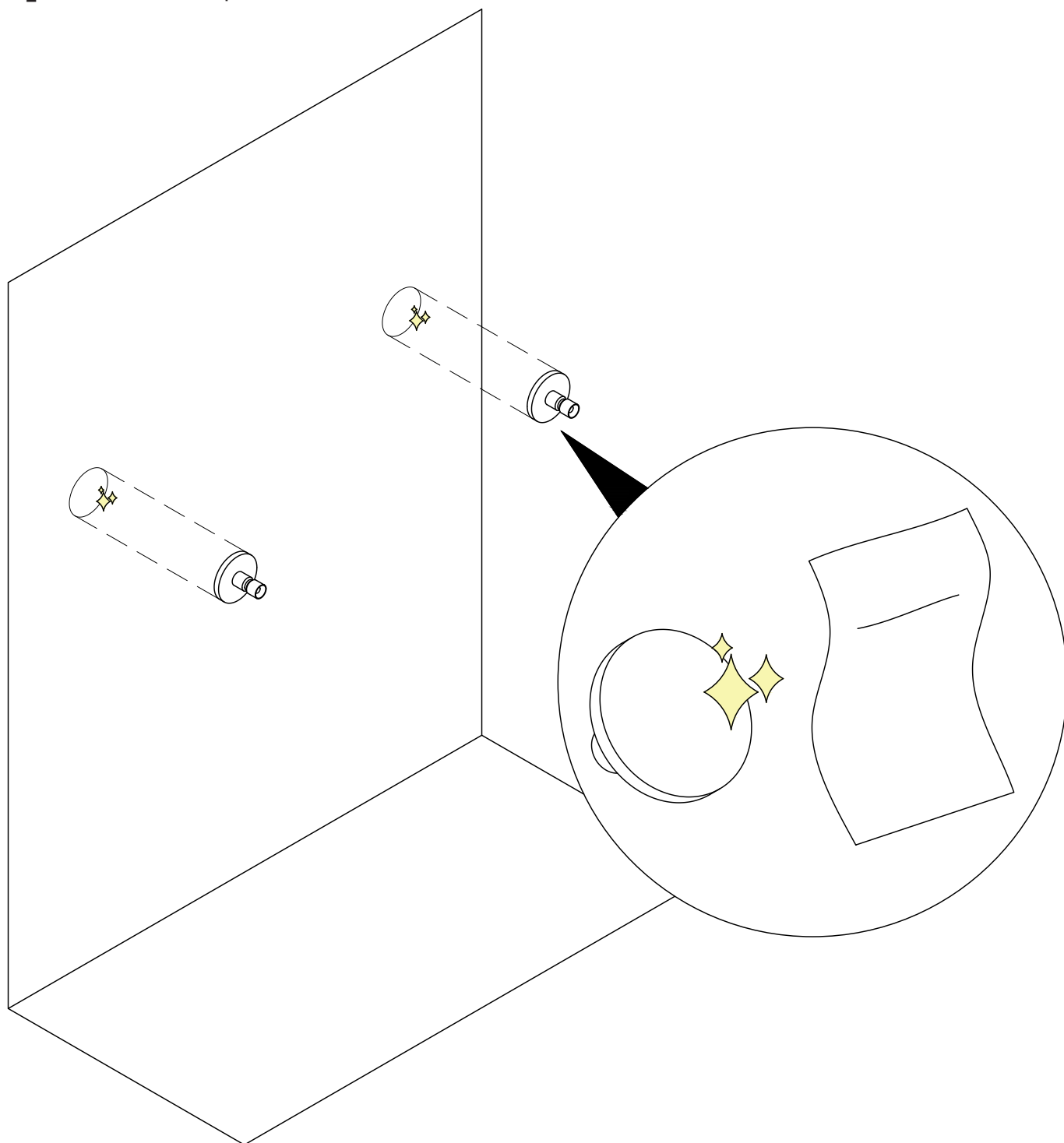

IT_3 Pulire le superfici d'incollaggio (sia sul supporto a muro metallico che l'area della parete interessata) con il panno in dotazione

EN_3 Clean the surfaces to be glued (both the metal wall bracket and the area of the wall) with the cloth provided

FR_3 Nettoyer les surfaces de collage (à la fois sur le support mural métallique et sur la zone du mur concernée) avec le chiffon fourni

ES_3 Limpiar las superficies de pegado (tanto en el soporte metálico de pared como en la zona de la pared correspondiente) con el paño suministrado

DE_3 Reinigen Sie die Klebeflächen (sowohl auf der Metallwandhalterung als auch auf der betreffenden Wandfläche) mit dem mitgelieferten Tuch

RU_3 Очистите поверхности для склеивания (как на металлическом настенном держателе, так и на соответствующем участке стены) прилагаемой салфеткой

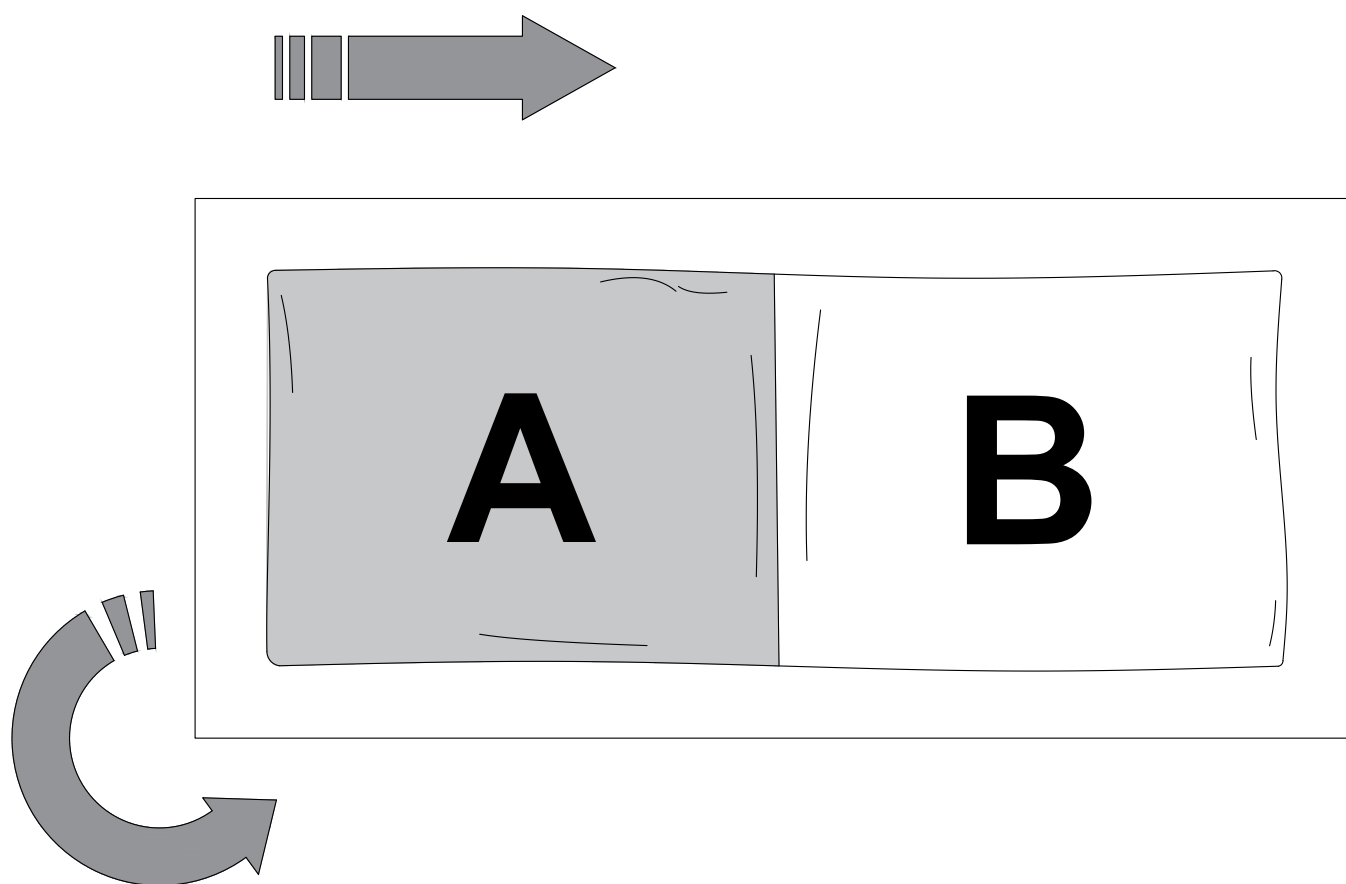

IT_4 Miscelare i due componenti, spingere il componente **A** in **B** arrotolando la confezione e poi mischiare per circa 1 minuto

EN_4 Mix the two components, push component **A** into **B** by rolling up the package, then mix for about 1 minute

FR_4 Mélanger les deux composants : pousser le composant **A** dans **B** en enroulant l'emballage, puis mélanger pendant environ 1 minute

ES_4 Mezclar los dos componentes, empujar el componente **A** dentro del **B** enrollando el envase y luego mezclar durante aproximadamente 1 minuto

DE_4 Mischen Sie die beiden Komponenten, drücken Sie Komponente **A** in **B**, indem Sie die Verpackung aufrollen, und mischen Sie dann etwa 1 Minute lang

RU_4 Смешайте два компонента: вдавите компонент **A** в компонент **B**, сворачивая упаковку, а затем перемешивайте около 1 минуты

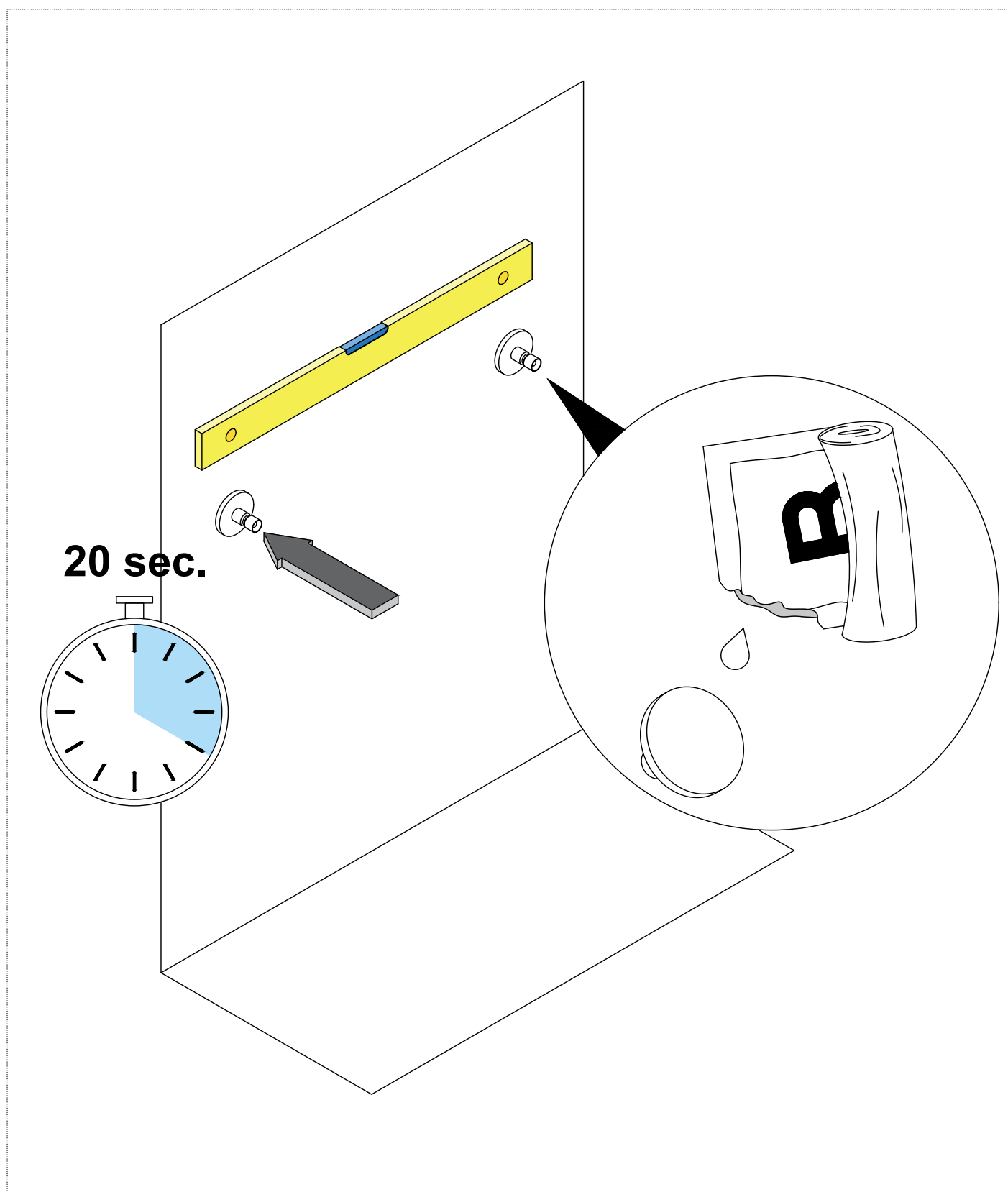

IT_5 Aprire la confezione dalla parte **B** ed applicare il composto sull'attacco a muro. Premere con forza per almeno 20 secondi (completamente caricabile dopo 2 ore)

EN_5 Open the package on side **B** and apply the mixture to the wall attachment. Press firmly for at least 20 seconds (USABLE after 2 hours)

FR_5 Ouvrir l'emballage du côté **B** et appliquer le mélange sur le support mural. Presser fermement pendant au moins 20 secondes (utilisable après 2 heures)

ES_5 Abrir el envase por el lado **B** y aplicar el compuesto en el soporte de fijación a pared. Presionar con fuerza durante al menos 20 segundos (completamente cargable después de 2 horas)

DE_5 Öffnen Sie die Verpackung an der Seite **B** und tragen Sie die Mischung auf die Wandhalterung auf. Drücken Sie mindestens 20 Sekunden lang fest darauf (nach 2 Stunden vollständig belastbar)

RU_5 Откройте упаковку со стороны **B** и нанесите состав на стену. Прижмите с усилием не менее чем на 20 секунд (полная нагрузка возможна через 2 часа)

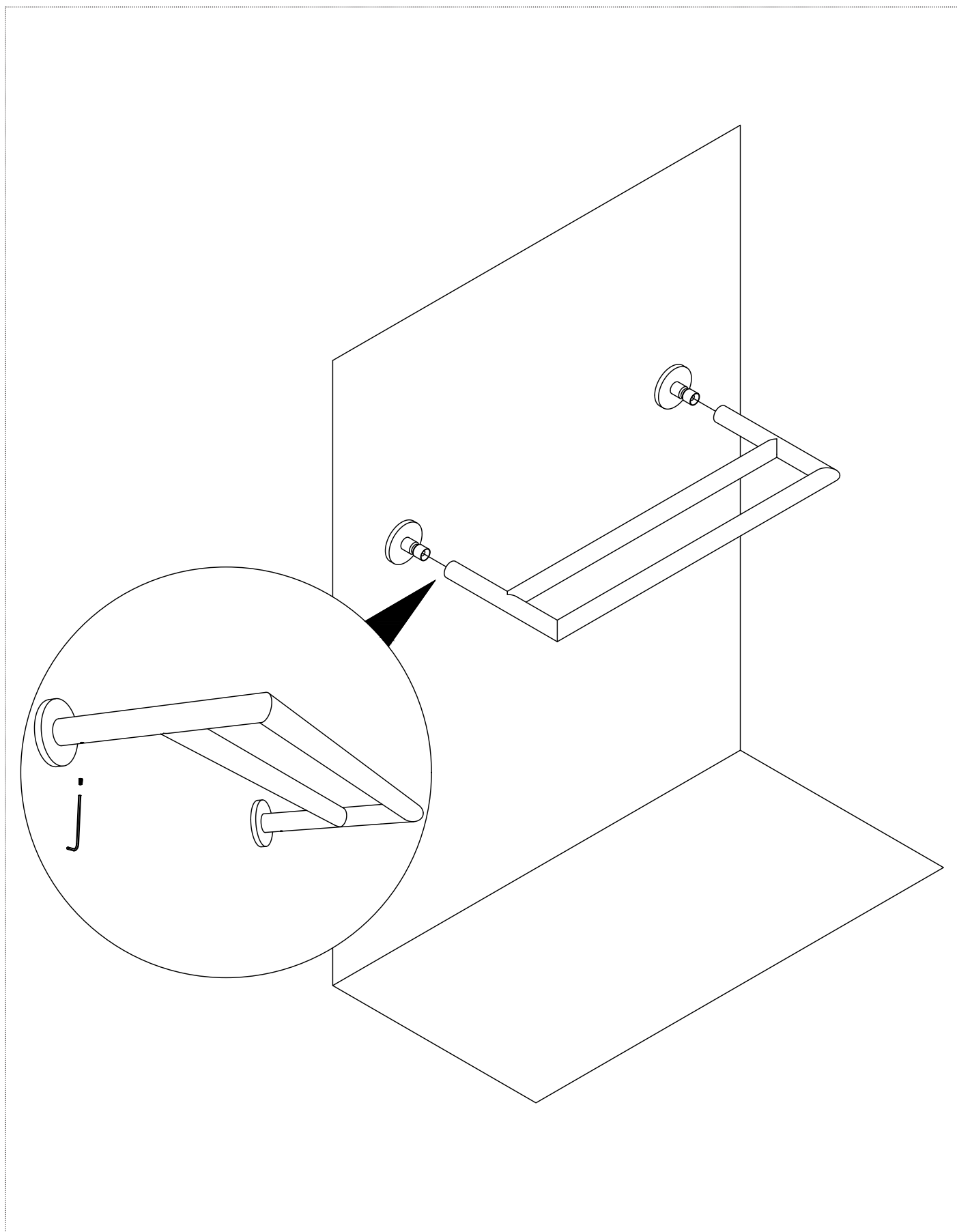

IT_6 Assicurare il portasalvietta ai supporti mediante gli appositi grani

EN_6 Secure the towel holder to the supports using the appropriate screws

FR_6 Fixer le porte-serviettes aux supports à l'aide des vis de serrage fournies

ES_6 Asegurar el accesorio a los soportes mediante los tornillos correspondientes

DE_6 Befestigen Sie das Accessoire mit den entsprechenden Madenschrauben an den Halterungen

RU_6 Закрепите аксессуар на держателе с помощью соответствующих винтов

NOTE

* **IT**_Superfici compatibili con l'incollaggio a muro:

- piastrelle
- materiali solidi, lisci e privi di sbavature o rientranze
- metalli in genere

N.B.: Per applicazioni su intonaco o cartongesso verificare che il peso non strappi il materiale stesso.

* **EN**_Surfaces compatible with wall bonding:

- tiles
- solid, smooth materials free of smudges or indentations
- metals in general

P.S.: For applications on plaster or drywall, check that the weight does not tear the material itself.

* **FR**_Surfaces compatibles avec le collage mural :

- carreaux
- matériaux solides, lisses et sans bavures ni creux
- métaux en général

N.B.: Pour les applications sur plâtre ou plaques de plâtre, vérifier que le poids ne déchire pas le matériau lui-même

* **ES**_Superficies compatibles con el pegado en pared:

- Azulejos
- Materiales sólidos, lisos y sin rebabas ni hendiduras
- Metales en general

Nota: Para aplicaciones sobre enlucido o paneles de yeso, verificar que el peso no desgarre el material mismo

* **DE**_Für die Wandverklebung geeignete Oberflächen:

- Fliesen
- feste, glatte Materialien ohne Grate oder Vertiefungen
- Metalle im Allgemeinen

Hinweis: Bei Anwendungen auf Putz oder Gipskartonplatten ist darauf zu achten, dass das Gewicht das Material nicht beschädigt

* **RU**_Поверхности, пригодные для использования клея:

- плитка
- плотные, гладкие поверхности, без заусенцев и углублений
- любые металлы

Примечание: при монтаже на штукатурку или гипсокартон убедитесь, что вес конструкции не повредит материал

NOTE

**** IT_** Durante la miscelazione e l'applicazione dell'adesivo prestare attenzione:

- lo sviluppo di calore indica che la reazione fra i 2 componenti sta procedendo correttamente.
- continuare a miscelare finchè non si rileva l'aumento di temperatura della bustina. Aprire la bustina ed applicare entro 1 minuto sulla superficie della piastrina da incollare.
- posizionare la piastrina e premere per almeno 10 secondi fino alla sua adesione. Sostenere il peso della piastrina per almeno 15 minuti (per esempio con nastro adesivo). Il carico finale è applicabile dopo circa 2 ore.
- Se la colla bicomponente attivata non viene rimossa dalla bustina entro ca. 5 minuti, può riscaldarsi notevolmente.
- Anche l'adesivo e l'accessorio possono surriscaldarsi. Pericolo di ustioni!

**** EN_** During mixing and application of the adhesive, pay attention to:

- the development of heat indicates that the reaction between the two components is proceeding correctly. -continue mixing until the temperature of the packet increases. Open the packet and apply within 1 minute to the surface of the plate to be bonded. -position the plate and press for at least 10 seconds until it adheres.
- support the weight of the plate for at least 15 minutes (e.g. with adhesive tape). The final load can be applied after approximately 2 hours. Support the weight of the plate for at least 15 minutes (e.g., with adhesive tape). The final load can be applied after approximately 2 hours.
- If the activated two-component adhesive is not removed from the sachet within approximately 5 minutes, it can become very hot.
- The adhesive and accessory can also become hot. Risk of burns!

**** FR_** Lors du mélange et de l'application de l'adhésif, faire attention :

- le dégagement de chaleur indique que la réaction entre les deux composants se déroule correctement.
- continuer à mélanger jusqu'à ce que la température du sachet augmente. Ouvrir le sachet et appliquer dans la minute qui suit sur la surface de la plaquette à coller.
- positionner la plaquette et appuyer pendant au moins 10 secondes jusqu'à ce qu'elle adhère. Maintenir la plaquette en place pendant au moins 15 minutes (par exemple avec du papier adhésif). Le porte-serviettes est utilisable après environ 2 heures.
- si la colle bi composant activée n'est pas retirée du sachet dans un délai d'environ 5 minutes, elle peut chauffer considérablement.
- L'adhésif et l'accessoire peuvent également devenir très chauds. Risque de brûlures !

**** ES_** Durante la mezcla y aplicación del adhesivo, prestar atención:

- El desarrollo de calor indica que la reacción entre los dos componentes está ocurriendo correctamente.
- Continuar mezclando hasta notar el aumento de temperatura del sobre. Abrir el sobre y aplicar en la superficie de la pletina a pegar dentro de 1 minuto.
- Colocar la pletina y presionar durante al menos 10 segundos hasta que se adhiera. Sostenere el peso de la pletina durante al menos 15 minutos (por ejemplo, con cinta adhesiva). La carga final puede aplicarse después de aproximadamente 2 horas.
- Si el adhesivo de dos componentes activado no se retira del sobre en unos 5 minutos, puede calentarse considerablemente.
- Tanto el adhesivo como el accesorio pueden sobrecalentarse. ¡Peligro de quemaduras!

**** DE_** Beim Mischen und Auftragen des Klebstoffs ist Folgendes zu beachten:

- Die Wärmeentwicklung zeigt an, dass die Reaktion zwischen den beiden Komponenten ordnungsgemäß verläuft.
- Weiter mischen, bis ein Temperaturanstieg des Tütchens feststellbar ist. Das Tütchen öffnen und den Inhalt innerhalb von 1 Minute auf die zu verklebende Oberfläche der Plättchen auftragen.
- Die Plättchen auflegen und mindestens 10 Sekunden lang andrücken, bis sie haften.
- Die Plättchen mindestens 15 Minuten lang mit Klebeband fixieren. Die endgültige Belastung kann nach etwa 2 Stunden erfolgen. Das Gewicht der Plättchen mindestens 15 Minuten lang abstützen (z. B. mit Klebeband). Die endgültige Belastung ist nach ca. 2 Stunden möglich.
- Wenn der aktivierte Zweikomponentenkleber nicht innerhalb von ca. 5 Minuten aus dem Tütchen entfernt wird, kann er sich stark erwärmen.
- Auch der Klebstoff und das Accessoire können sich überhitzen. Verbrennungsgefahr!

****RU_** При смешивании и нанесении клея обращайтесь внимание на следующие моменты:

- выделение тепла указывает на то, что реакция между двумя компонентами идет правильно.
- продолжайте смешивание до тех пор, пока не почувствуется повышение температуры пакетика. Откройте пакет и нанесите состав в течение 1 минуты на поверхность детали, подлежащей склеиванию.
- разместите деталь и прижмите не менее чем на 10 секунд до её сцепления. Поддерживайте вес детали не менее 15 минут (например, с помощью клейкой ленты). Полная нагрузка может быть применена примерно через 2 часа.
- если активированная двухкомпонентная клейкая смесь не будет извлечена из пакетика примерно в течение 5 минут, она может сильно нагреться.
- также клей и аксессуар могут сильно нагреваться. Опасность ожогов!

IMPORTANTE

Per la pulizia consultare la scheda tecnica scaricabile dal nostro sito www.antoniolupi.it

IMPORTANT

For cleaning consult the technical data sheet downloadable from our website www.antoniolupi.it

IMPORTANT

Pour le nettoyage, veuillez vous référer à la fiche technique téléchargeable sur notre site www.antoniolupi.it

IMPORTANTE

Para la limpieza consultar la ficha técnica descargable de nuestro sitio web www.antoniolupi.it

WICHTIG

Für die Reinigung schauen Sie bitte das technische Datenblatt auf unserer Webseite herunterladbar www.antoniolupi.it

ВНИМАНИЕ!

Информацию по уходу за изделием вы найдете в технической схеме, которая доступна на нашем сайте www.antoniolupi.it

antoniolupi

73

VIA MAZZINI
75

Antonio Lupi Design S.p.A.
via Mazzini 73/75 - 50050 Stabbia
Cerreto Guidi (Firenze) - Italy
T +39 0571 586881_95651
F +39 0571 586885
www.antoniolupi.it
lupi@antoniolupi.it